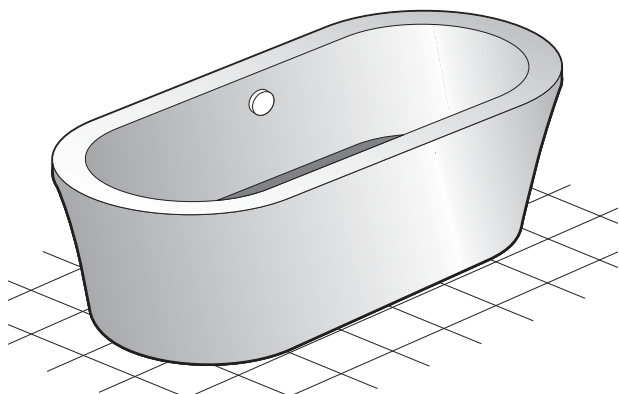
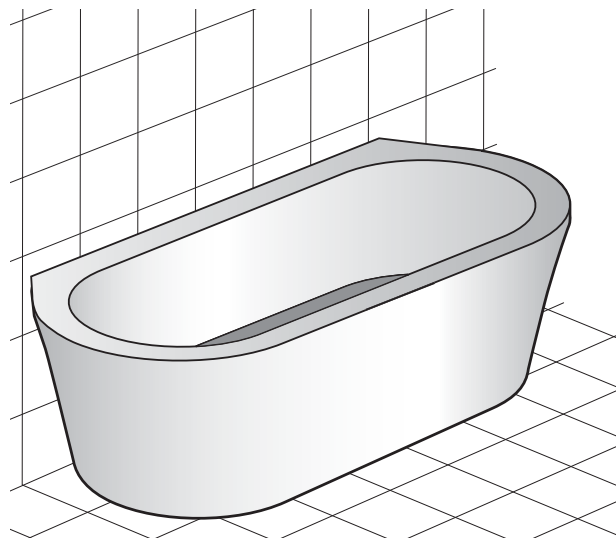

PRIME-LINE FREE / WALL

Montageanleitung**Installation instructions****Instruction de montage****Istruzione di montaggio****Instrucciones de montaje****Montážní návod****Montagevoorschrift****Instrukcja montażu****Monteringsanvisning****Инструкция по монтажу****1-5****6-11****(D) Achtung!**

Montageanleitung für den Fachhandwerker! Montageanleitung nach erfolgter Montage dem Endkunden übergeben. Vor Montage Produkt auf Schäden und Vollständigkeit prüfen. Schäden durch Montage erkennbar unvollständig oder mangelhafter Produkte können nicht übernommen werden.

(GB) Warning!

Assembly instructions for skilled tradesmen! Pass the installation instructions on to the customer after assembly. Before assembly, check the product for damage and completeness. Damage caused by assembling products that are recognisably incomplete or faulty will not be accepted.

(F) Attention!

Notice de montage pour l'artisan spécialisé! Remettre cette notice de montage au client final une fois le montage effectué. Avant le montage, vérifier que le produit est complet et en bon état. Les dégâts causés par le montage ou les produits défectueux ne pourront pas être repris une fois montés.

(I) Attenzione!

Istruzioni di assemblaggio per esercenti specializzati! Dopo l'assemblaggio, inoltrare le relative istruzioni al cliente. Prima di eseguire il montaggio verificare le condizioni dell'articolo e accertare la presenza di eventuali danni. Gli articoli che presentano danni conseguenti al montaggio, difettosi o incompleti non potranno essere restituiti.

(E) Atención!

Manual de montaje para el trabajador especializado! Devolución del manual al cliente tras el montaje. Antes del montaje del producto comprobar si está completo y no presenta daños. No nos podemos hacer responsables de los daños producidos por el montaje de productos obviamente defectuosos o incompletos.

(CZ) (SK) Pozor!

Montážní návod pro kvalifikované řemeslníky! Po montáži, předejte montážní návod zákazníkovi. Před montáží zkontrolujte, zda výrobek není poškozen a zda je kompletní. Škody způsobené montáží výrobku, který je vadný nebo neúplný nebudou přijaty.

(NL) Attentie!

Montagehandleiding voor de installateur! Na de installatie deze montagehandleiding aan de klant geven, Hierin staan de bestelnummers voor reserveonderdelen. Voor de montage het product zorgvuldig controleren en eventuele tekortkomingen direct aan de leverancier melden. In geval van schade dient de verpakking bewaard te blijven. Voor schades aan reeds gemonteerde producten wordt geen verantwoordelijkheid aanvaard!

(PL) Uwaga!

Instrukcja montażu dla instalatora! Po zamontowaniu instrukcję montażu proszę przekazać klientowi końcowemu. Przed montażem produkt musi być sprawdzony pod względem uszkodzeń. Uszkodzenia zgłoszone po zamontowaniu produktu nie mogą być podstawą reklamacji.

(N) Viktig!

Monteringsanvisning for installatør. Gi monteringsanvisningen til forbrukeren. Kontroller at dusjveggen ikke er transportskadet før montering, da det etter montering ikke kan reklameres på slike skader.

(RUS) Внимание!

Инструкция по монтажу. После монтажа вернуть клиенту! Перед монтажом проверить продукцию на наличие брака и комплектность изделия. Повреждения при монтаже не рассматриваются как рекламация.

1

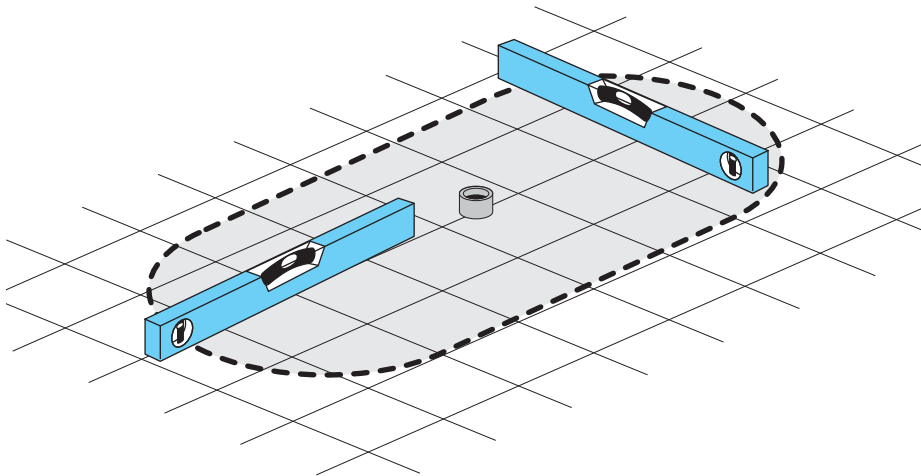
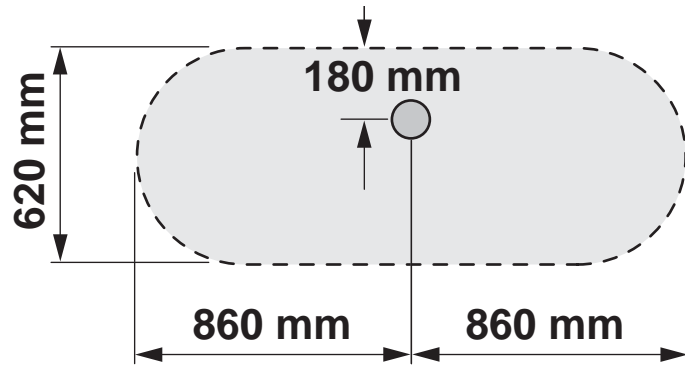

2

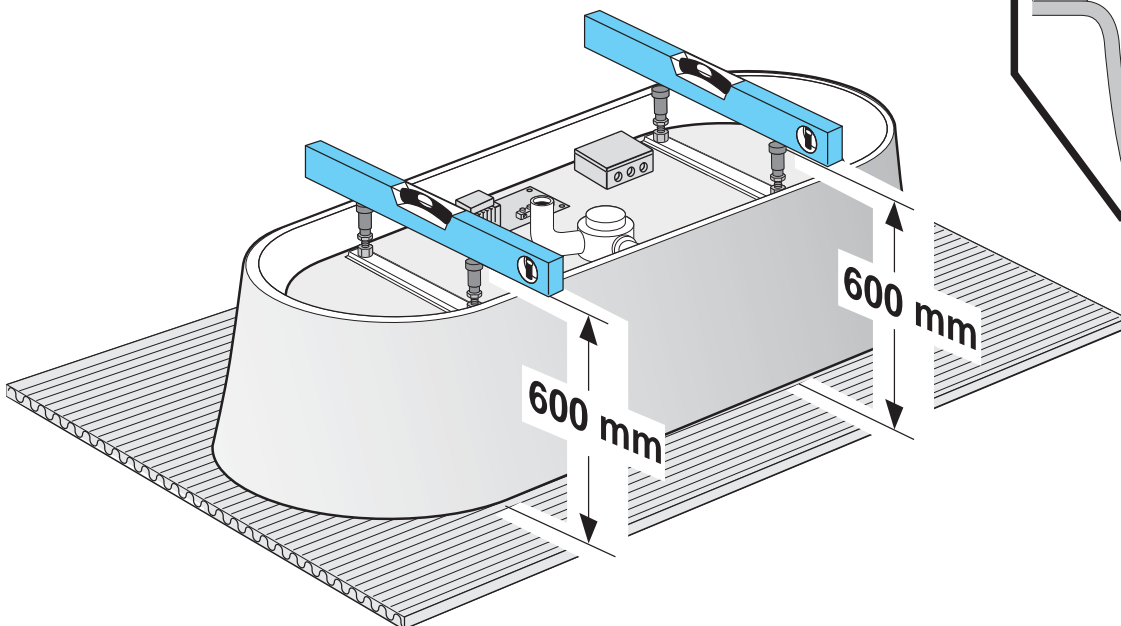
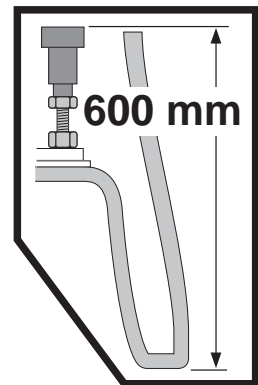

3

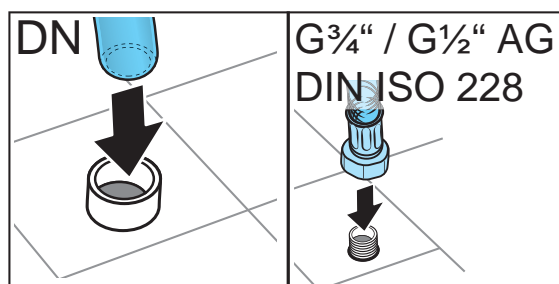
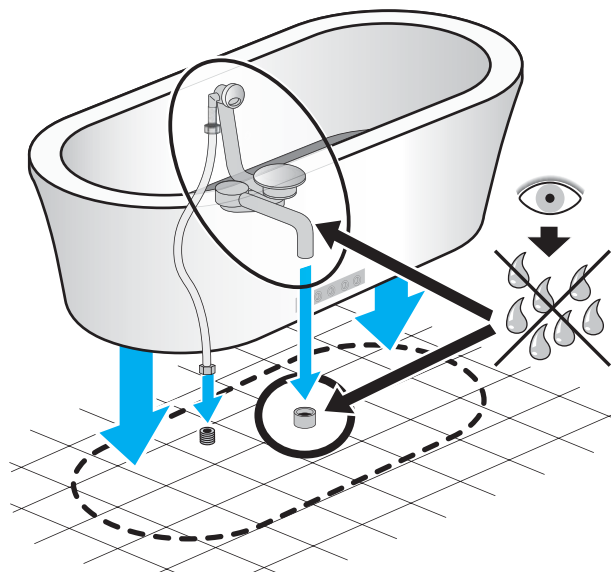
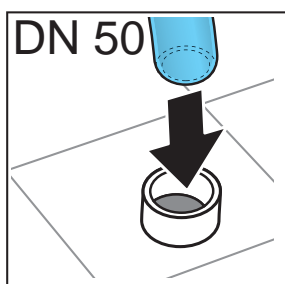
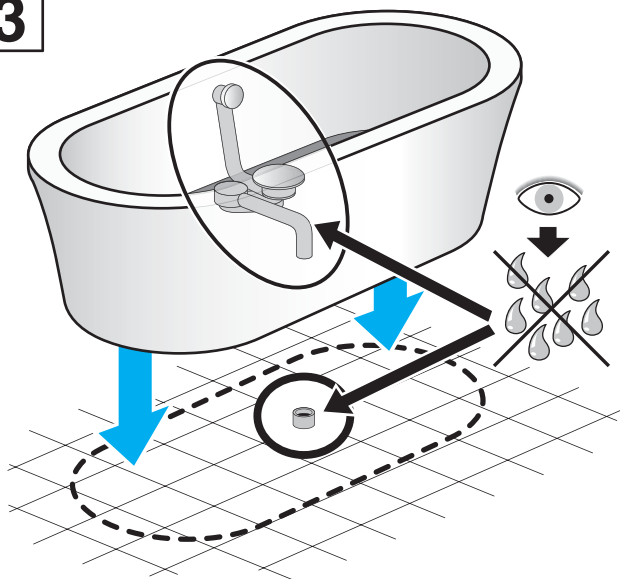

- (D) Der wasserseitige Anschluss muss von einem konzessionierten Sanitärinstallateur ausgeführt werden. Die Installation muss gemäß DIN EN 1717 (Rohrunterbrecher) erfolgen. Alle weiteren länderspezifischen Bedingungen sind einzuhalten.
- (GB) The connection to the water supply must be carried out by a licensed plumber. The installation must be done in accordance with DIN EN 1717 (pipe interrupter). All other country-specific regulations must be observed.
- (F) Le raccordement d'eau doit être effectué par un installateur sanitaire agréé. L'installation doit être réalisée conformément à la norme DIN EN 1717 (interrupteur de conduite). Toutes les autres exigences nationales spécifiques doivent être observées.
- (I) Il collegamento di entrata dell'acqua deve essere realizzato da un installatore di impianti sanitari autorizzato. L'installazione deve avere luogo in base alla DIN EN 1717 (interruttore tubo). Occorre attenersi a tutte le altre condizioni specifiche del paese di utilizzo.
- (E) La conexión del agua debe realizarla un instalador sanitario contratado. La instalación debe realizarse de conformidad con la norma DIN EN 1717 (dispositivo antivació de tuberías). Deben respetarse todas las demás disposiciones específicas del país.
- (P) A ligação da parte da água deve ser executada por um instalador sanitário autorizado. A instalação deve ser efectuada em conformidade com DIN EN 1717 (interruptor de tubo). Devem ser cumpridas todas as outras condições específicas do país.
- (NL) De wateraansluiting moet door een geautoriseerde sanitairinstallateur worden uitgevoerd. De installatie moet conform DIN EN 1717 (terugslagklep) worden uitgevoerd. Alle andere voorwaarden eigen aan het land moeten in acht genomen worden.
- (PL) Przyłącze wody powinno zostać wykonane przez uprawnionego instalatora sanitarnego. Instalację należy przeprowadzić zgodnie z przepisami DIN EN 1717 (przerywacz strumienia). Koniecznie przestrzegać wszystkich pozostałych przepisów krajowych.
- (N) Vanninstallasjonen må gjennomføres av en autorisert sanitærinstallatør. Installasjon må skje i henhold til DIN EN 1717 (røravbrytere). Overhold alle ytterligere landspesifikke betingelser.
- (RUS) Подключение к водопроводу должно быть выполнено сантехником, работающим по концессионному договору. Установка должна осуществляться согласно стандарту DIN EN 1717 (трубные прерыватели). Также должны соблюдаться все предписания, действующие в стране применения изделия.

4

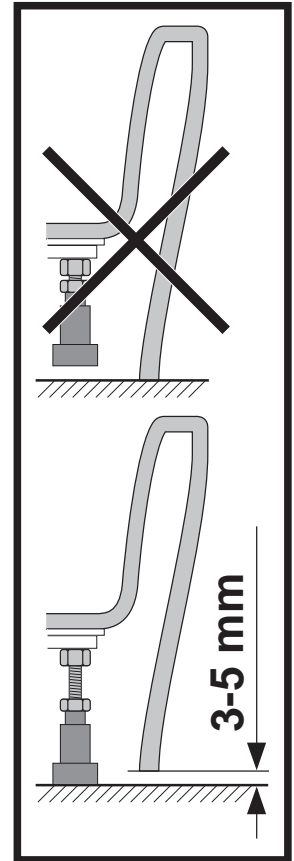
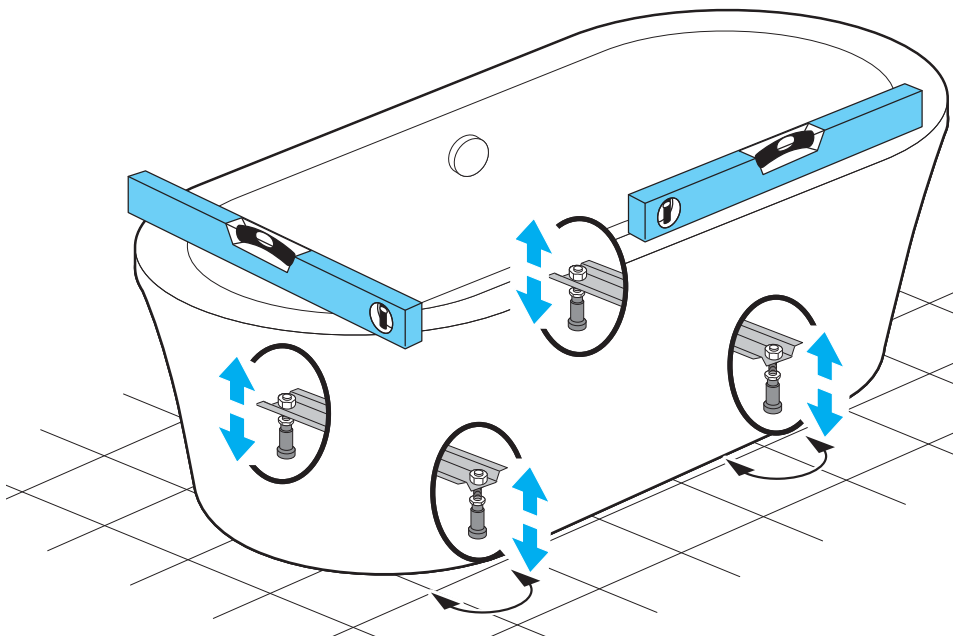

5

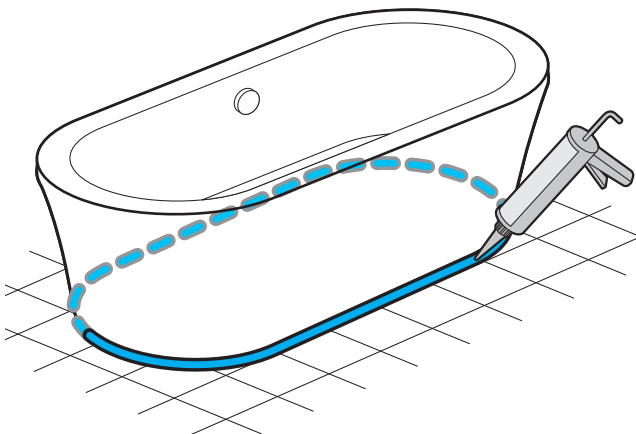
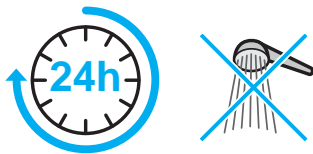
**Achtung !**

Nur Sanitär silikon verwenden. Bakterizid und Fungizid eingestellt. Bei Naturstein (z.B. Marmor) nur spezielles Silikon verwenden. Wannenrand entfetten!

Caution !

Use only sanitary silicon. With natural stone (e.g. marble) use only special silicon. Degrease the rim of the tub!

Attention !

Utiliser uniquement du silicone sanitaire. Pour les pierres naturelles (par exemple, le marbre), utiliser uniquement du silicone special. Dégraisser le bord de la baignoire!

Attenzione !

Utilizzare esclusiva mente silicone per sanitari. Pietra naturale (per es. marmo) usare solo silicone speciale. Sgrassare il bordo vasca!

Cuidado !

Utilizar solamente silicona sanitaria. En caso de piedra natural (por ejemplo marmol) utilizar solamente silicone especial. Desengrasar el borde de la bañera!

Pozor !

Používejte pouze baktericidní a fungicidní sanitární silikon. Odmastěte okraj vaničky/vany!

Attentie !

Alleen sanitairkit geschikt voor baden en douchebakken gebruiken. Hieraan zijn bacteriododende en schimmelwerende bestanddelen toegevoegd. Voor natuursteen (bv marmar) alleen speciale siliconen gebruiken. Badrand ontvetten!

Uwaga !

Do silikonowania brodzików i wanien używać tylko silikonu sanitarnego. Brzegi wanny odtłuścić!

Adværsel !

Bruk kun sanitær silikon med bakterie og soppdrepende middel. Avfett profiler og badevegger/gulv!

Внимание !

Внимание! Использовать только сантехнический силикон для акриловых ванн и поддонов. С натуральным камнем (напр. мрамором) использовать специальный силикон. Кромки обезжирить.

6

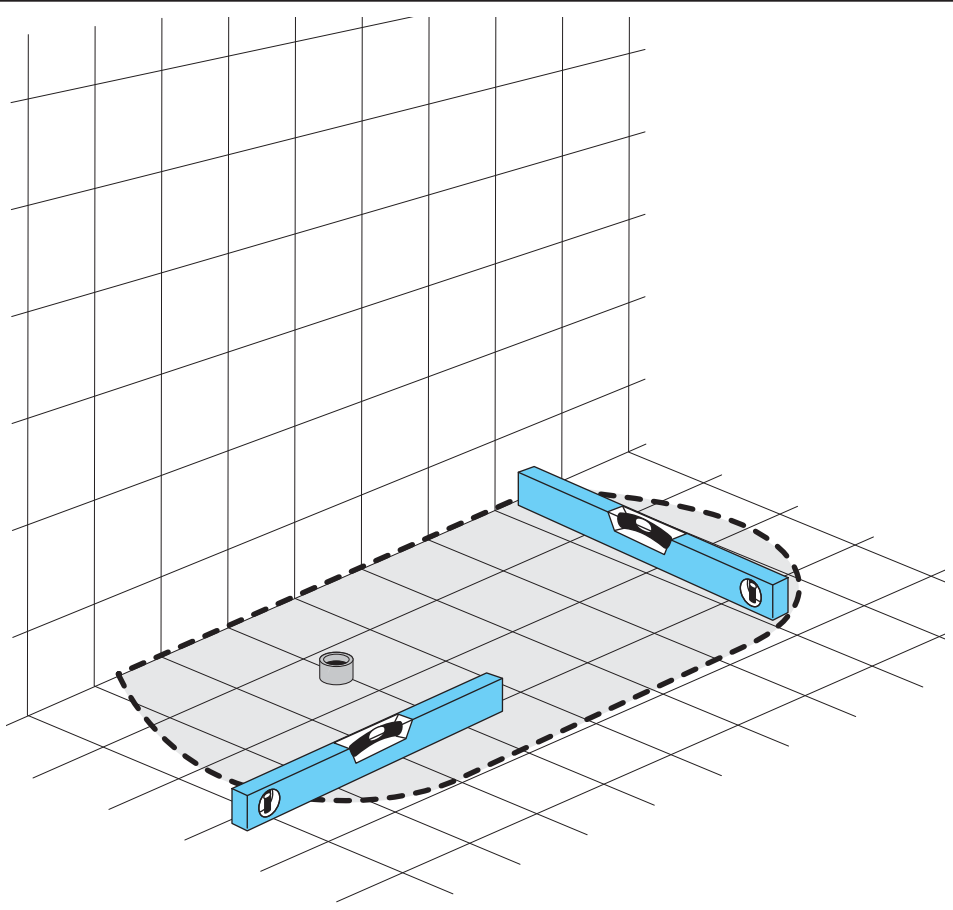

7

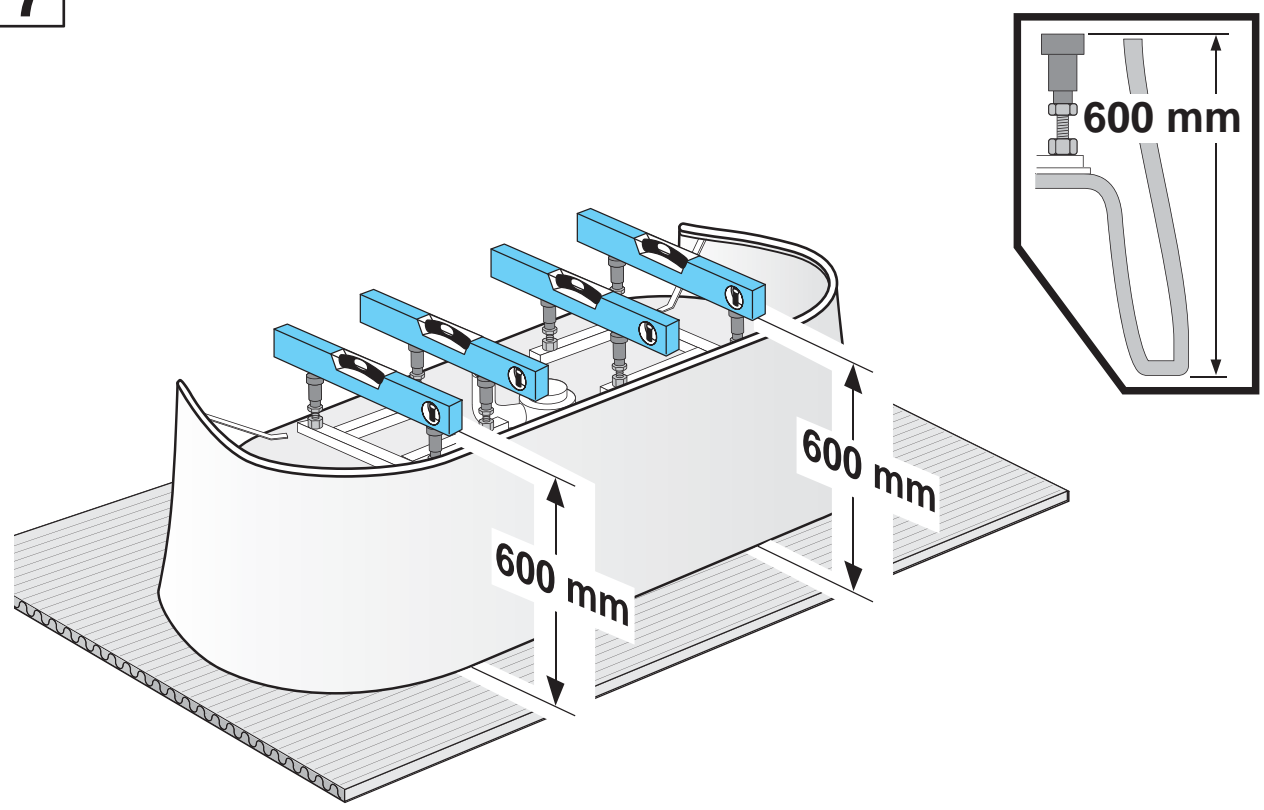

8

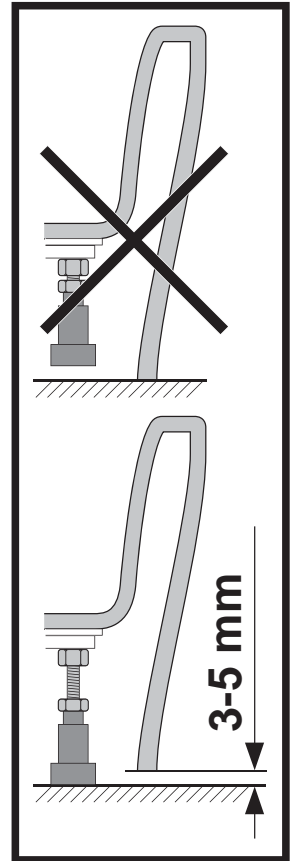
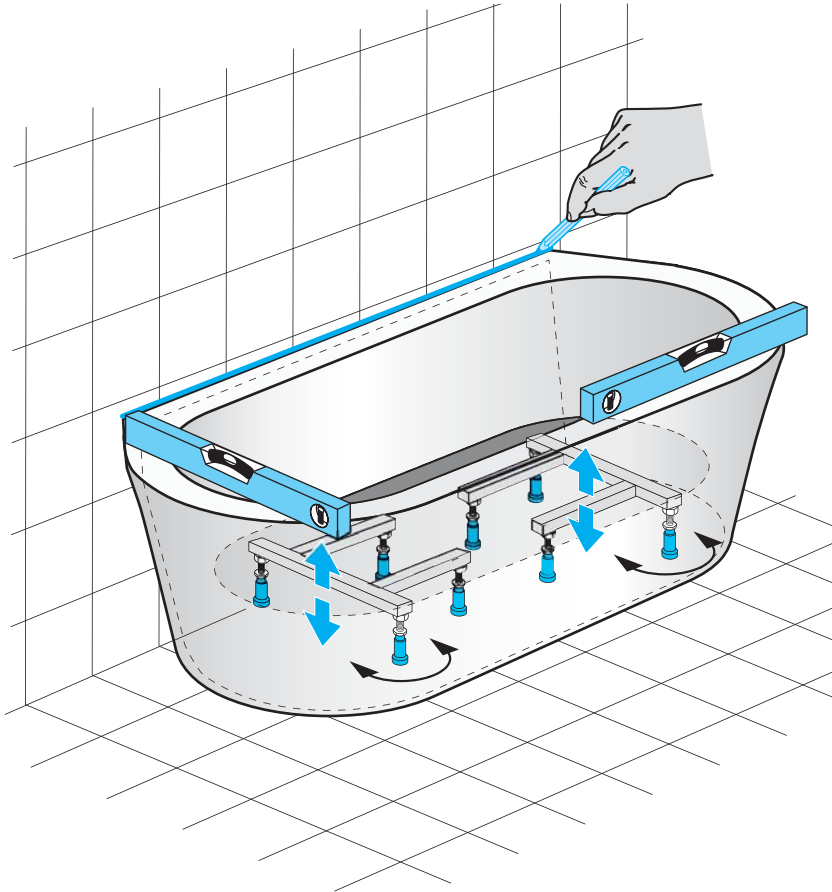

9

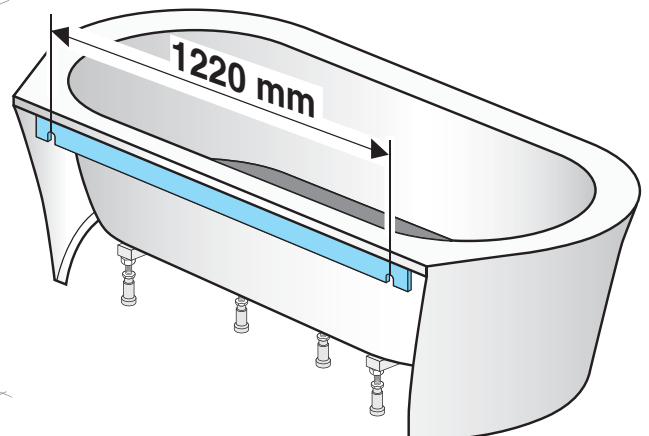
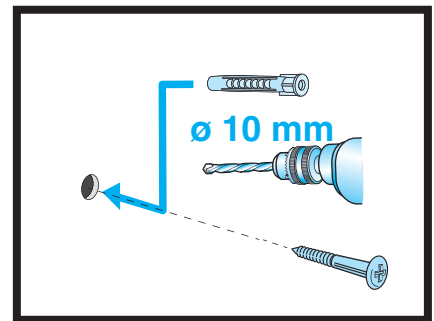
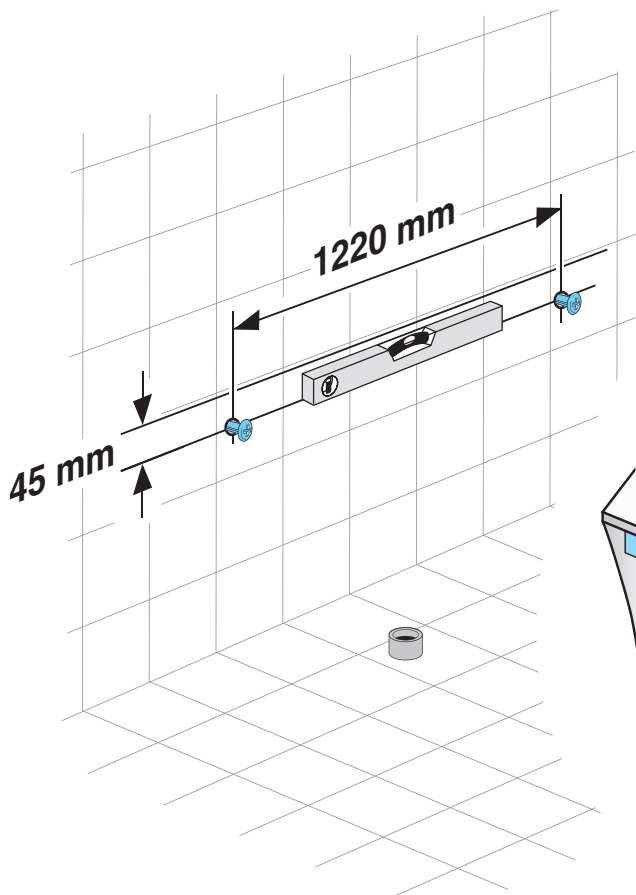

10

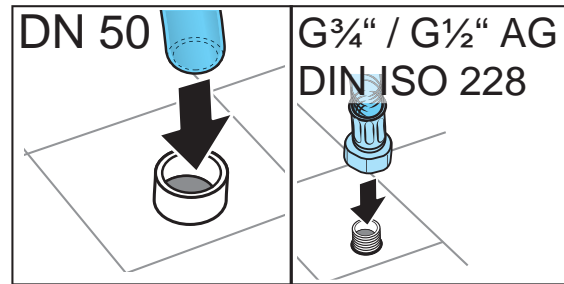
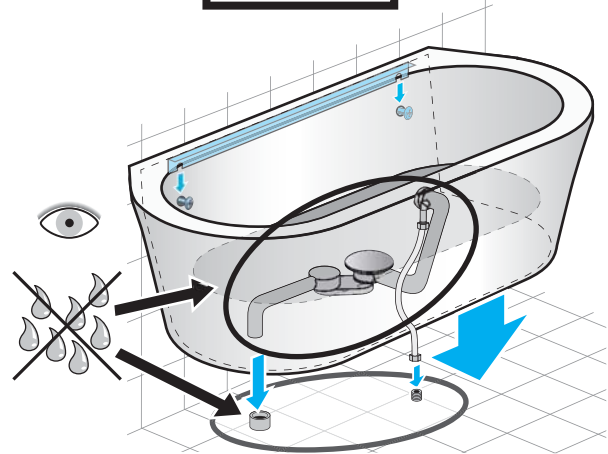
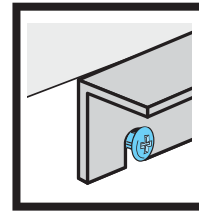
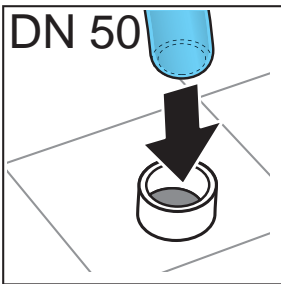
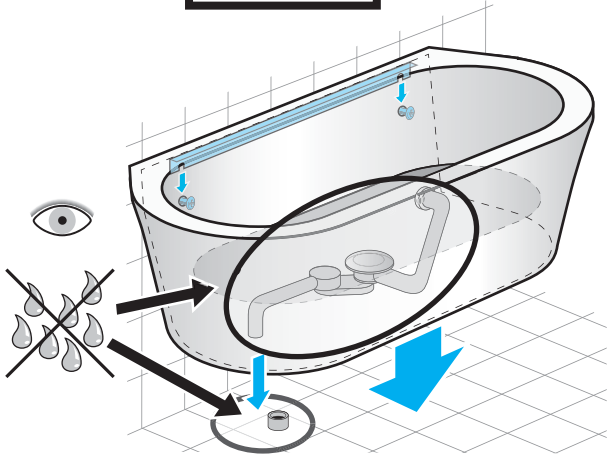
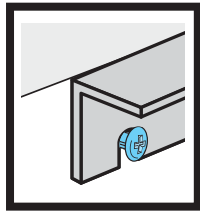

- Ⓓ Der wasserseitige Anschluss muss von einem konzessionierten Sanitärinstallateur ausgeführt werden. Die Installation muss gemäß DIN EN 1717 (Rohrunterbrecher) erfolgen. Alle weiteren länderspezifischen Bedingungen sind einzuhalten.
- ⒼⒷ The connection to the water supply must be carried out by a licensed plumber. The installation must be done in accordance with DIN EN 1717 (pipe interrupter). All other country-specific regulations must be observed
- Ⓕ Le raccordement d'eau doit être effectué par un installateur sanitaire agréé. L'installation doit être réalisée conformément à la norme DIN EN 1717 (interrupteur de conduite). Toutes les autres exigences nationales spécifiques doivent être observées
- Ⓘ Il collegamento di entrata dell'acqua deve essere realizzato da un installatore di impianti sanitari autorizzato. L'installazione deve avere luogo in base alla DIN EN 1717 (interruttore tubo). Occorre attenersi a tutte le altre condizioni specifiche del paese di utilizzo.
- Ⓔ La conexión del agua debe realizarla un instalador sanitario contratado. La instalación debe realizarse de conformidad con la norma DIN EN 1717 (dispositivo antivació de tuberías). Deben respetarse todas las demás disposiciones específicas del país.
- ⒫ A ligação da parte da água deve ser executada por um instalador sanitário autorizado. A instalação deve ser efectuada em conformidade com DIN EN 1717 (interruptor de tubo). Devem ser cumpridas todas as outras condições específicas do país.
- ⒼⒹ De wateraansluiting moet door een geautoriseerde sanitairinstallateur worden uitgevoerd. De installatie moet conform DIN EN 1717 (terugslagklep) worden uitgevoerd. Alle andere voorwaarden eigen aan het land moeten in acht genomen worden.
- ⒽⒻ Przyłącze wody powinno zostać wykonane przez uprawnionego instalatora sanitarnego. Instalację należy przeprowadzić zgodnie z przepisami DIN EN 1717 (przerwywacz strumienia). Koniecznie przestrzegać wszystkich pozostałych przepisów krajowych.
- ⒼⓃ Vanninstallasjonen må gjennomføres av en autorisert sanitærinstallatør. Installasjon må skje i henhold til DIN EN 1717 (røravbrytere). Overhold alle ytterligere landspesifikke betingelser.
- ⒼⓇ Подключение к водопроводу должно быть выполнено сантехником, работающим по концессионному договору. Установка должна осуществляться согласно стандарту DIN EN 1717 (трубные прерыватели). Также должны соблюдаться все предписания, действующие в стране применения изделия

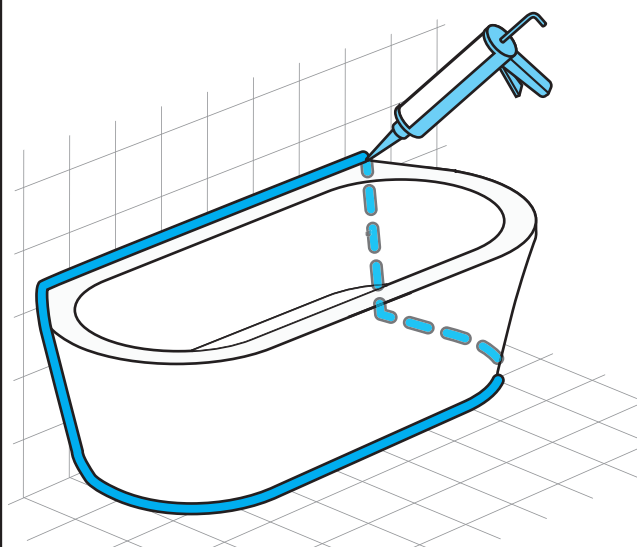
11**Achtung !**

Nur Sanitär silikon verwenden. Bakterizid und Fungizid eingestellt. Bei Naturstein (z.B. Marmor) nur spezielles Silikon verwenden. Wannenrand entfetten!

Caution !

Use only sanitary silicon. With natural stone (e.g. marble) use only special silicon. Degrease the rim of the tub!

Attention !

Utiliser uniquement du silicone sanitaire. Pour les pierres naturelles (per exemple, le marbre), utiliser uniquement du silicone special. Dégraisser le bord de la baignoire!

Attenzione !

Utilizzare esclusiva mente silicone per sanitari. Pietra naturale (per es. marmo) usare solo silicone speciale. Sgrassare il bordo vasca!

Cuidado !

Utilizar solamente silicona sanitaria. En caso de piedra natural (por ejemplo marmol) utilizar solamente silicone especial. Desengrasar el borde de la bañera!

Pozor !

Používejte pouze baktericidní a fungicidní sanitární silikon. Odmastěte okraj vaničky/vany!

Attentie !

Alleen sanitairkit geschikt voor baden en douchebakken gebruiken. Hieraan zijn bacteriodode en schimmelwerende bestanddelen toegevoegd. Voor natuursteen (bv marmer) alleen speciale siliconen gebruiken. Badrand ontvetten!

Uwaga !

Do silikonowania brodzików i wanien używać tylko silikonu sanitarnego. Brzegi wanny odtłuścić!

Advarsel !

Bruk kun sanitær silikon med bakterie og soppdrepende middel. Avfett profiler og badevegger/gulv!

Внимание !

Внимание! Использовать только сантехнический силикон для акриловых ванн и поддонов. С натуральным камнем (напр. мрамором) использовать специальный силикон. Кромки обезжирить.

D Pflegehinweise für DUSCHOLUX Bade- und Duschwannen aus Sanitäracryl
Dank der glatten, porenlosen Oberfläche lassen sich die DUSCHOLUX-Acrylwannen leicht mit Wasser abspülen und mit einem feuchten Tuch abwischen. Eine ideale Erleichterung bei verstärkter Verschmutzung oder Verkalkung gibt Ihnen das flüssige DUSCHOLUX Wannen-Reinigungsmittel (Best-Nr. 699.903200). Ein kleiner Spritzer Reinigungsmittel und ein wenig kaltes Wasser genügen, um Ihrer Wanne wieder frischen Glanz zu geben (bitte Anweisung beachten). Bitte verwenden Sie niemals sandhaltige oder körnige Scheuermittel. Scheuerstellen oder aber auch leichte Kratzer können bei glänzender Oberfläche mit einer Spezialpoliercreme (DUSCHOLUX Pflege- und Polierset, Best-Nr. 699.903000) entfernt werden. Tiefere Kratzer oder Brandflecken werden mit feinem Sandpapier vorsichtig beseitigt (bitte Anleitung Pflege- und Polierset befolgen). Danach mit der Poliercreme behandeln. Matte Oberflächen lassen sich am besten mit feiner Stahlwolle (Feinheitsgrad Nr. 00) behandeln. Wichtig ist, dass das Abschleifen immer in einer Richtung (keine kreisenden Bewegungen) erfolgt.
Verstopfte Abflüsse können mit Rohr- und Abflussfrei gereinigt werden. Die entsprechende Gebrauchsanleitung des jeweiligen Herstellers ist bindend zu beachten. Danach unbedingt gründlich mit Wasser nachspülen.

GB How to clean DUSCHOLUX bathtubs and shower trays made from sanitary acrylic material
The smooth and poreless surface of our DUSCHOLUX acrylic bathtubs is easy to rinse with water and to wipe clean with a damp cloth. The liquid DUSCHOLUX bath cleaner (Art. No. 699.903200) helps to remove more stubborn deposits and scale. A little spray of the cleaner and a little cold water are sufficient to restore full gloss over your tub (please observe manufacturer's instructions). Never use scouring agents containing sand or grain. Abrasions and small scratches on glossy surfaces can be removed with a special polishing cream (DUSCHOLUX maintenance and polishing kit Art. No. 699.903000). Deeper scratches or burn spots should be carefully removed with fine sand paper (please observe the instructions of the maintenance and polishing kit) and then polished with the polishing cream. Matt surfaces should be preferably treated with superfine steel wool (fineness 00). Always rub in one direction (no circling movements)
Blocked drain and overflow fittings can be freed with suitable pipe and drain cleaner. It is essential to follow the manufacturer's instructions when using such cleaning agents and to flush away all residual substances thoroughly with water.

F Instructions d'entretien des baignoires et bacs à douche DUSCHOLUX en acrylique pour sanitaires
Crâce à leur surface lisse et non-poreuse, les baignoires en acrylique DUSCHOLUX se laissent facilement rincer et nettoyer avec un chiffon humide. En cas d'encrassement ou d'entartrage, le produit de nettoyage pour baignoires DUSCHOLUX (No de commande 699.903200), vous apporte la solution idéale. Quelques gouttes de ce produit mélangées à un peu d'eau froide suffiront à rendre à votre baignoire son éclat initial (veuillez les instructions d'application). Ne jamais utiliser de produits abrasifs sablonneux ou granuleux. Les traces de frottement ou les éraflures légères sur les surfaces polies se laissent traiter avec un crème à polir spéciale (set de nettoyage et de polissage DUSCHOLUX, No de commande 699.903000). Des rayures plus profondes ou des taches de brûlure s'enlèvent prudemment avec du papier-émerie à grains très fins (respecter les instructions du set de nettoyage et de polissage), et sont traitées ensuite avec la crème à polir. Les surfaces mates se nettoient avec de la laine d'acier très fine (finesse 00). Il est important d'effectuer le ponçage toujours dans la même direction (pas de mouvements circulaires).
Les écoulements obstrués peuvent être dégagés à l'aide de produits déboucheurs. Respecter toujours strictement les modes d'emploi des fournisseurs respectifs et veiller à rincer abondamment à l'eau.

I Istruzioni per la pulizia vasche e piatti doccia in acrilico DUSCHOLUX
Grazie alla superficie completamente liscia, priva di pori, le vasche in acrilico DUSCHOLUX si possono pulire facilmente con acqua ed un panno umido. Per una perfetta pulizia in caso di molto sporco o deposito di calcare abbiamo il detergente liquido DUSCHOLUX (n° d'ordine 699.903200). Basta una piccola spruzzata di detergente DUSCHOLUX ed un può di acqua fredda e la vasca torna pulita e lucida come nuova (sequire le istruzioni d'uso). Mai usare prodotti in polvere o abrasivi.
Graffi o piccoli sfregamenti della superficie possono essere eliminati dalle vasche lucide con l'apposita crema, che si trova nel set DUSCHOLUX (n° d'ordine 699.903000). Per graffi profondi o bruciature usare l'apposita carta smerigliata (contenuta nel set sopraccitato) e di seguito lucidare con la crema. Le superfici opache vanno trattare con una sottile paglietta in acciaio (finezza 00). E importante che la rettifica venga fatta unidirezionalmente (non in senso rotatorio).
Gli scarichi otturati possono essere liberati con gli appositi prodotti in commercio. Seguire attentamente le istruzioni riportate dalla casa produttrice e non dimenticare di sciacquare accuratamente dopo l'uso.

E Instrucciones para la limpieza de la bañeras y platos de ducha acrílicos Duscholux
Gracias a su superficie lisa y no porosa, las bañeras acrílicas DUSCHOLUX permiten una limpieza fácil con agua y un paño húmedo. Para una limpieza profunda y eliminación de restos de cal, el jabón líquido de bañeras DUSCHOLUX (ref. 699.903200) es la ayuda ideal. Puede adquirirlo en las tiendas de sa neamiento. Un pequeño chorro del Jabon DUSCHOLUX y agua fría, son suficientes para darle nuevo brillo a su bañera (sigua las instrucciones). No debe usar nunca productos de limpieza abrasivos ni arenosos. Rozaduras o ligeros rasguños en las bañeras o platos de ducha brillantes, puede eliminarlos con una crema pulidora especial (incluida en el set de limpieza y pulido DUSCHOLUX ref. 699.903000). Rasguños más profundos o manchas de quemaduras, pueden eliminar con un papel de lija fino (contenido en el set mencionade), siga las instrucciones, y despues ser tratados con la crema pulidora. Las superficies opacas, es mejor tratarlas con una lana de acero fina (finura 00). Es importante que se lije siempre en el mismo sentido (nunca con movimientos circulares).
Los desagües atascados, puede limpiarlos con productos desatasadores del mercado. Debe seguir correctamente las instrucciones del respectivo farbicante y sobretodo enjuagar después con abundante agua.

NL Onderhoudsvorschrift voor DUSCHOLUX baden en douchebakken van sanitairacryl
Dank zij het gladde porie-vrije oppervlak kunt u de DUSCHOLUX badkuip of douchebak eenvoudig met water afspoelen en met een vochtige doek nadrogen. In geval van sterke vervuiling of kalkaanslag is er het ideale reinigingsmiddel de DUSCHOLUX badkuipreiniger bestel nr. 699.903200. Een kleine scheut van dit reinigingsmiddel en een beetje koud water zijn genoeg om uw badkuip of douchebak weer nieuwe glans te geven. (Lees goed de gebruiksaanwijzing). Gebruik nooit zandhoudende, korrelige of vloeibare schuurmiddelen. Matte plekken of kleine krassen kunnen bij baden met een glans oppervlak gemakkelijk behandeld worden met de DUSCHOLUX onderhouds-en polijstset, bestel nr. 699.903000. Diepe krassen of brandverkleuringen kunt u ook met deze set behandelen. Matte oppervlakken kunnen het beste behandeld worden met staalwol (fijnheid 00). Belangrijk is dat het slijpen in een richting gebeurt. Geen cirkelende beweging. Na het schuren de plek met spiritus schoonmaken en dit laten verdampen.
Een verstopte afvoer kan gereinigd worden met ontstoppingsmiddel (caustic-soda), de gebruiksaanwijzing hiervoor goed opvolgen. Hierna met schoon water grondig naspoelen.

PL Wskazówki dotyczące pielęgnacji brodzików, ścian bocznych (akrylowych) i dachów kabin parowych
Dzięki gładkiej, wolnej od porów powierzchni, wanny firmy Duscholux można łatwo utrzymać w czystości poprzez opłukanie wodą i wytarcie wilgotną szmatką. Przy silnym zabrudzeniu lub osadzeniu kamienia zaleca się użycie środka do pielęgnacji firmy Duscholux. Nigdy nie należy używać środków czyszczących ostre ziarniste cząstki. Zmatowienia, zarysowania w przypadku wani w kolorach błyszczących można usunąć przy pomocy pasty polerskiej (zawarta w zestawie do polerowania i pielęgnacji Duscholux - Nr. zam. 699.903000). Głębokie rysy usuwa się ostrożnie przy pomocy zawartego w zestawie do polerowania i pielęgnacji papieru ściernego a następnie pastą polerską. (Patrz zawartość zestawu do polerowania i pielęgnacji firmy Duscholux).

RUS Рекомендации по уходу за ваннами и поддонами Duscholux из сантехнического акрила.
Благодаря гладкой поверхности без пор, акриловые изделия Duscholux легко промыть водой и протереть влажной тряпкой. Идеальным средством, облегчающим уход при сильном загрязнении или известковым налете, является жидкое чистящее средство Duscholux для ванн (арт.699.903200). Достаточно небольшой порции чистящего средства и небольшого количества прозрачной воды, чтобы заново придать Вашему поддону свежий блеск (см. инструкцию). Пожалуйста, не используйте сыпучие чистящие средства во избежание потертостей и других повреждений поверхности.
Застоявшуюся воду и сток можно чистить подходящими для этого средствами. Соответствующие инструкции по использованию можно найти у их производителей и пользоваться в соответствии с ними. После основательно смыть водой.